

プライメイトーⅡ

キャストブル加湿・連続・定量供給機



プライメイトーⅡは材料品質向上の為に粉粒体に一定の割合の水を与え、混合しながら吹付機(ニードガン)に連続定量供給する加湿装置です。

プライメイトーⅡはニードガンと組み合わせて吹き付け施工することにより能率良く迅速な作業が可能となります。

特 徴

1. 材料をホッパーに投入するだけで、均一に加湿(プレモイスト)された材料を連続供給出来ます。
2. 材料の種類に関係なく運転中にプレモイスト量や吐出能率を自由に変えられます。
3. プレモイスト量は水量計で容易に調整できます。
4. プレモイストの実施でノズルマンの水調整が容易となり、品質の優れた製品となります。
5. 吐出量の調整には操作が簡単なインバータ制御方式を採用しました。
6. 構造がシンプルである為、運転操作及び清掃が簡単な機械です。

AGC AGCプライブリコ株式会社

プライメイトーⅡ 配置図(例)

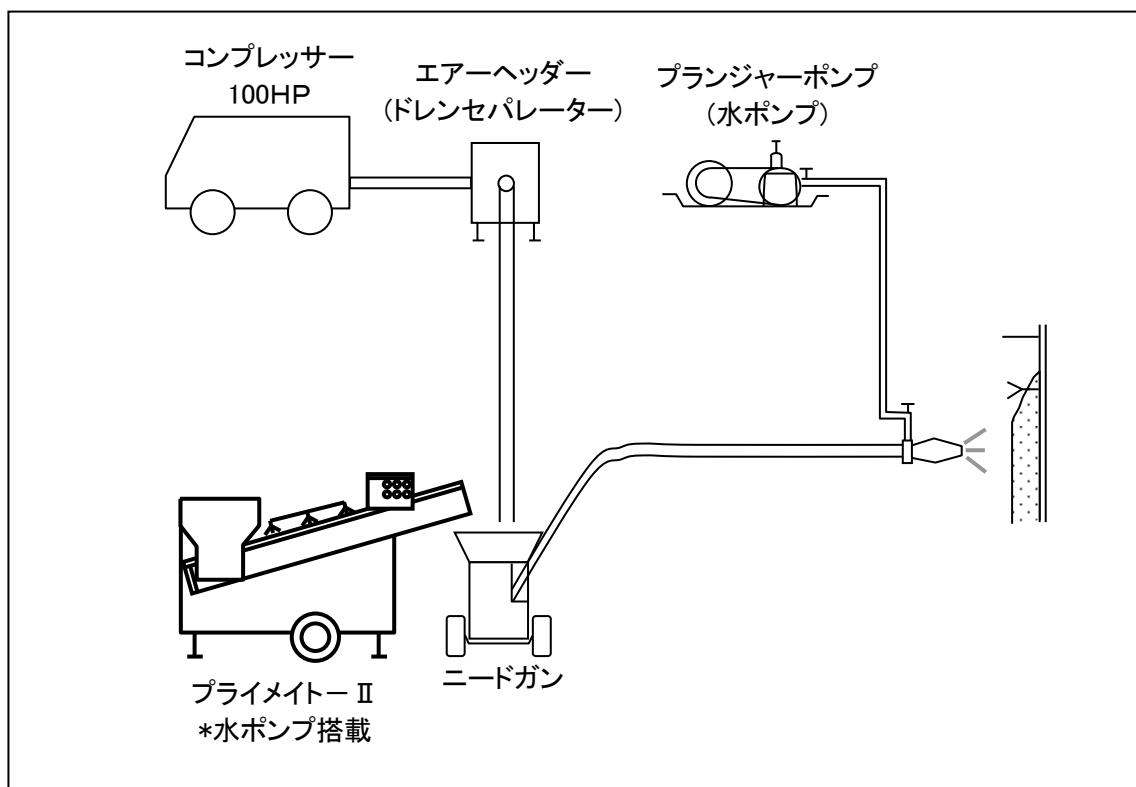

プライメイトーⅡ 仕様表

機種名称	プライメイトーⅡ
材料吐出量 (m ³ /hr)※1	4.2(無段可変)
主オーガ駆動方式	ギヤードモーターによる定速回転
副オーガ駆動方式	インバータによる 無段変速回転
主オーガ回転数 (rpm) 50/60Hz	176/211
副オーガ回転数 (rpm)	5~21.6
所要電源	200V・3相・4.45kw
スプレー水量 (L/hr)	30~300
ホッパー容積 (m ³)	約0.15
機体外寸法 (mm)	2535W×1430L×1680H
重量 (kg)	800

※1. 自動堆積状態にて。

材料吐出量についての御相談は営業へご連絡下さい。

注)上記の仕様は予告なく変更する事があります。

注) オプション ①嵩上げホッパー 500kg, 1,000kg 用

②作業台

③防塵ヘッドカバー

を用意しています。

ニードガンは AGC プライブリコ株式会社の登録商法です。

お問合せ先 : 〒108-0014 東京都港区芝 4-1-23 東日本支店 TEL 03-3455-1363